

LATO NORD
PIANTA RAMPE DA +2.80 A +6.00

ANALISI CARICHI: IN LAMIERA STRATA TIPO FILS 21 S	
PESO PROPRIO	50 Kg/m ²
SOVR. VARIABILE	500 Kg/m ²

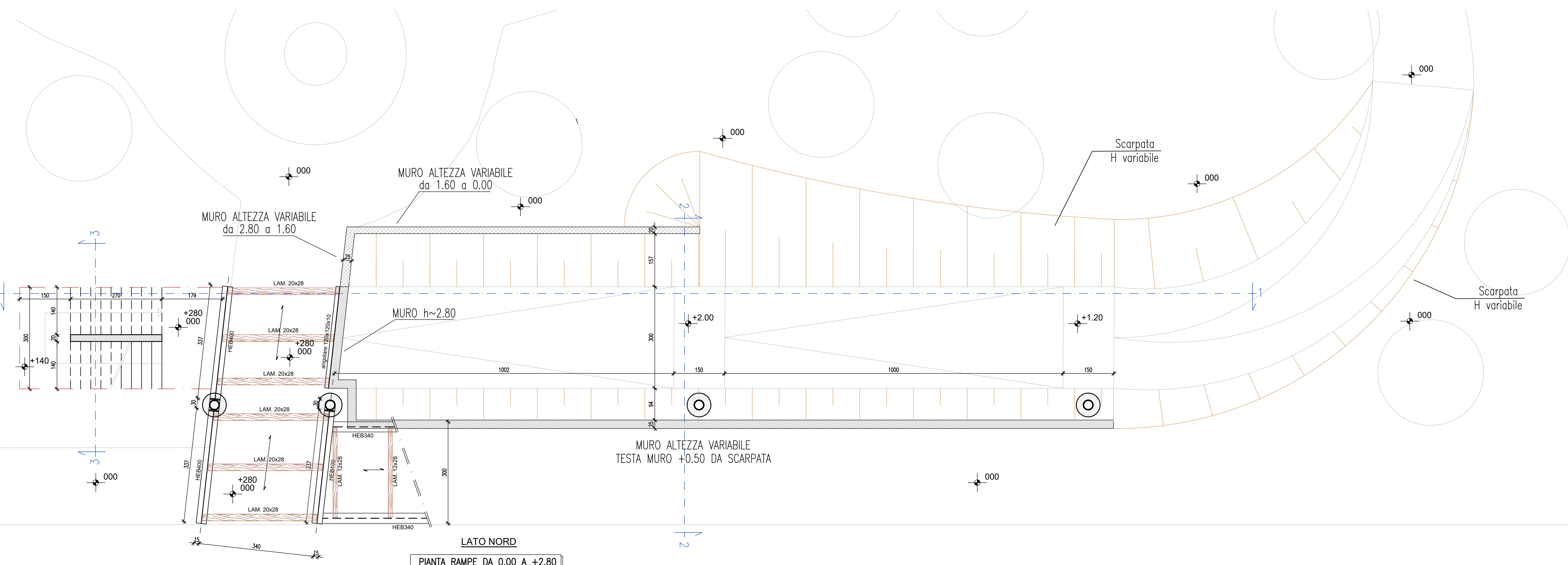

LATO NORD
PIANTA RAMPE DA 0.00 A +2.80

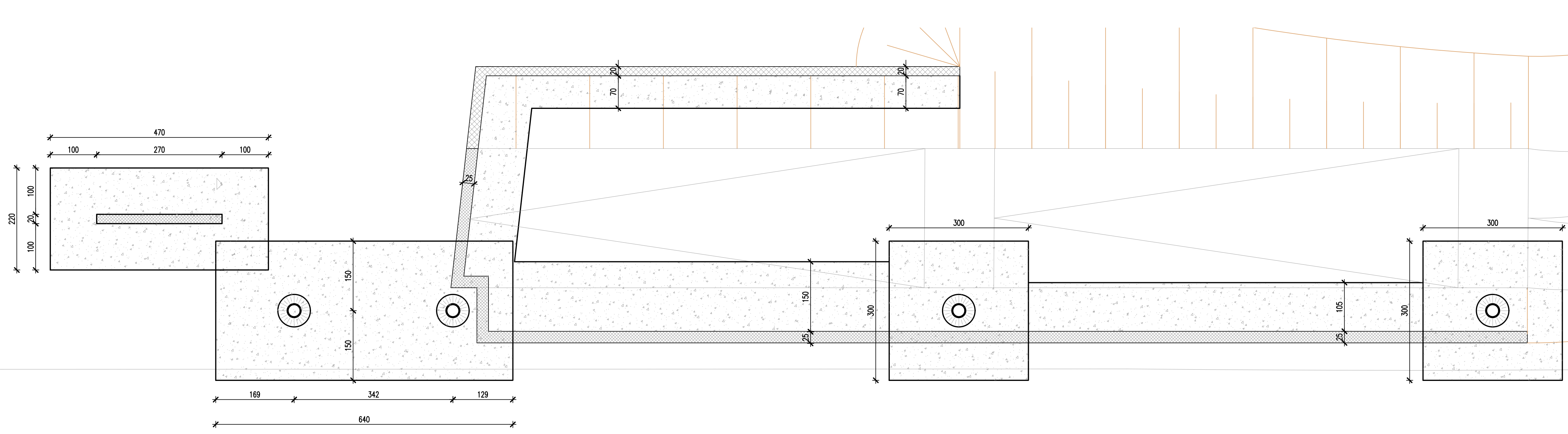

LATO NORD
PIANTA RAMPE DA 0.00 A +2.80

MATERIALI		
CALCESTRUZZO MODO DI SETTOGGIAMENTO CALCESTRUZZO FONDAZIONI E MUR INTERVALLI CALCESTRUZZO TRAVI SOLAI PLACER	Rck 25 N/mm ² CLASSE DI ESPOSIZIONE X0 rapporto A/C <= 0.50 Rck 30 N/mm ² CLASSE DI ESPOSIZIONE XC2 rapporto A/C <= 0.50 Rck 30 N/mm ² CLASSE DI ESPOSIZIONE XC1/XC2 rapporto A/C <= 0.50	CONTENUTO MIN. DI CEMENTO = 200kg/m ³ classe minima di consistenza S3 CONTENUTO MIN. DI CEMENTO = 200kg/m ³ classe minima di consistenza S3 CONTENUTO MIN. DI CEMENTO = 200kg/m ³ classe minima di consistenza S4
ACCIAIO per C.A. B400C		
SOVRAPPOSIZIONE ARMATURE MIN. 50 IL Ø		
Legenda misure : I ferri sono rappresentati a meno degli smussi di piegatura con il simbolo. Le misure riportate sono portate sulle sezioni o sugli assi. Lo sviluppo totale indicato per ogni ferro estruso è lo sviluppo reale tenendo conto dei mandrilli di piegatura di seguito indicati.		
L = Sviluppo reale del ferro estruso in caso tenendo conto di mandrilli di piegatura Diametro piegature d _b : # Bordo < 40 d _b = 40 # Bordo >= 40 d _b = 40 # Copriferro (cm) s _u Interf. (mm) 3 (-0/+0.5) 20		
LEGNO OPERAIO	Laminazione Cl. 24 N CON LEGNO DI OPERAIO DI CLASSE S1000	l _{per} = 24 N/mm ²
MURATURA MURATURA PORTANTE	Mattoni di laterizio tipo Ponder F800 CON MALTA DI COMPOSIZIONE PRESCRITTA DI CLASSE M4	f _m = 12 N/mm ²
ACCIAIO RIGHE DI CARPENTERIA	S275 ML, SALDABILE	f _t = 275 N/mm ²

02	04/05/2017	AGGIORNAMENTO GENERALE PER MODIFICA ARCHITETTONICI	D.B.	M.M.
01	20/04/2017	INSERITE TRAVI LAMELLARI	A.F.	M.M.
17	DATA	OGGETTO / MODIFICHE APPORTATE	DIREG.	APPROV.
STUDIO TECNICO ING. MARIO MARZANI <small>Via dell'Industria, 16 24121 Bergamo TEL. 035/442420 FAX 035/442421</small>				
DISEGNATORE	A.F.	COMITENTE	ARKI Srl	COMMESSA N°
APPROVATO	M.M.	CANTIERE	Campagnola - BERGAMO (BG)	28/17
DATA	12/04/2017	OGGETTO	PASSERELLA PEDONALE	NOME FILE
		DIREGNO	Piante rampa di accesso lato NORD	tail/da/
				TAVOLA N°
				T14
				SCALA
				1:50 - 1:10

Arch. Attilio Gobbi
Gobbi Architettura

Arch. Tullio Imi
Geom. Alessandro Balducci

Via Angelo Maj, 3
24121 Bergamo
tel (035) 224281 - 4284215
fax (035) 4284215
gobbiarchitettura@gmail.com

Committente
ARKI Srl
Largo Porta Nuova 14
Bergamo

Oggetto
Piano attuativo
Area AT E/I_10 Ex- Mangimi Moretti

Tavola
Progetto- passerella pedonale
piante rampe di accesso lato nord

T13

Scala
1:200

Data
Marzo 2018

Aggiornamenti
Versione 900